

# FORKARDT®

FORKARDT.DE



# 3FNC+

KRAFTSPANNFUTTER MIT BACKENSCHNELLWECHSEL

# **FORKARDT®**

## **3FNC+**

### **KRAFTSPANNFUTTER MIT BACKENSCHNELLWECHSEL**

Die universell einsetzbaren Kraftspannfutter des Typs 3FNC+ gehören zu den effizientesten und flexibelsten Spannfuttern der FORKARDT Produktpalette. Der besondere Vorteil dieses Typs liegt im Backenschnellwechselsystem begründet.

Häufiges Umrüsten der Spannbacken in Kleinserienfertigungen bei minimalen Rüstzeiten wird möglich und bleibt daher äußerst wirtschaftlich. Der große Durchlass macht das Futter auch für Stangenbearbeitung interessant. Das geringe Gewicht der Futter verbraucht weniger Energie bei Beschleunigung und Abbremsen der Spindel, spart Ressourcen und schont die Umwelt.

Das Geschwindigkeits-Plus für Ihre Fertigung: FORKARDT 3FNC+ Futter haben geringste Spannzeiten aufgrund des kurzen Kolbenhub. Und das bei gleichzeitigem großen Backenhub. Das bewährte Keilhakenprofil sorgt für enorme Spannkräfte und einen optimalen Wirkungsgrad bei großen Drehzahlen und hoher Spanngenauigkeit. Durch die sechs Futterbefestigungsschrauben ist die Spanneinrichtung besser vor Spannfehlern durch das Aufbäumen geschützt. Zusätzliche Schmierkanäle im Futter sorgen dafür, dass jeder Hub Schmierfett optimal genutzt wird und dahin kommt wo die Schmierung benötigt wird.

# INHALT

	Seite
Einführung	2
Inhaltsangabe	3
3FNC+S schräg verzahnt	4
3FNC+S Artikelnummern / Futterflansche	11
3FNC+S Spannbacken	12
3FNC+G gerade verzahnt	13
3FNC+G Artikelnummern / Futterflansche	20
3FNC+G Spannbacken	21
Notizen	22

**MEHR INFORMATIONEN UNTER: [WWW.FORKARDT.DE](http://WWW.FORKARDT.DE)**

Da wir ständig an der Verbesserung unserer Erzeugnisse arbeiten, können die Abmessungen und Angaben dieser Druckschrift nicht immer den letzten Ausführungen entsprechen. Aktuelle Daten finden Sie auf unserer Internetseite.

# FORKARDT® | 3FNC+S 185-52

## KRAFTSPANNFUTTER MIT BACKENSCHNELLWECHSEL

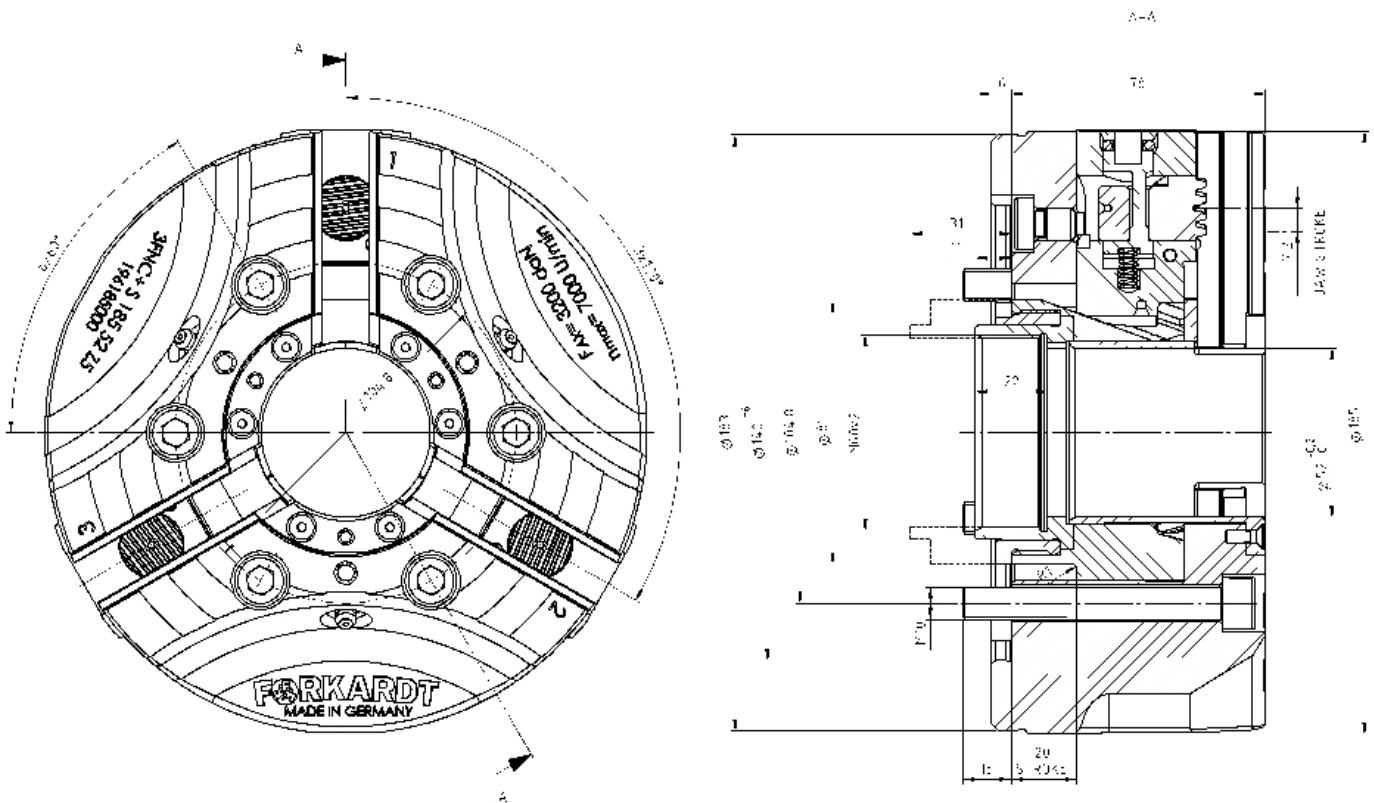

### LEISTUNGSDATEN

Max. Drehzahl	U/min	7.000
Max. Spannkraft	daN	6.000
Max. Betätigungskraft	daN	3.200
Gewicht	kg	11
Backenhub	mm	7,2
Verzahnung	schräg verzahnt	



# FORKARDT® | 3FNC+S 260-81

## KRAFTSPANNFUTTER MIT BACKENSCHNELLWECHSEL

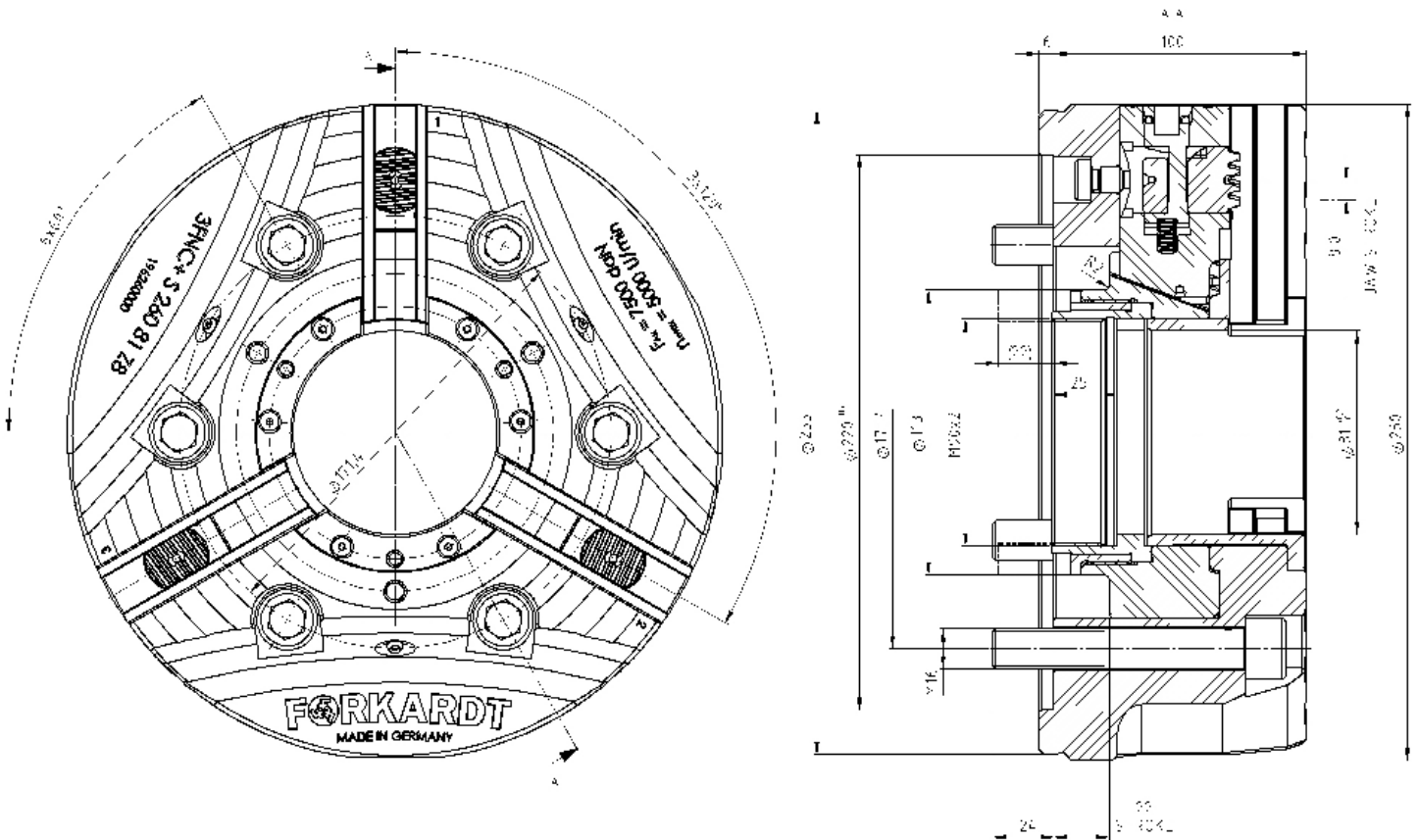

### LEISTUNGSDATEN

Max. Drehzahl	U/min	5.000
Max. Spannkraft	daN	13.500
Max. Betätigungskraft	daN	7.500
Gewicht	kg	25
Backenhub	mm	8
Verzahnung	schräg verzahnt	

## KRAFTSPANNFUTTER MIT BACKENSCHNELLWECHSEL

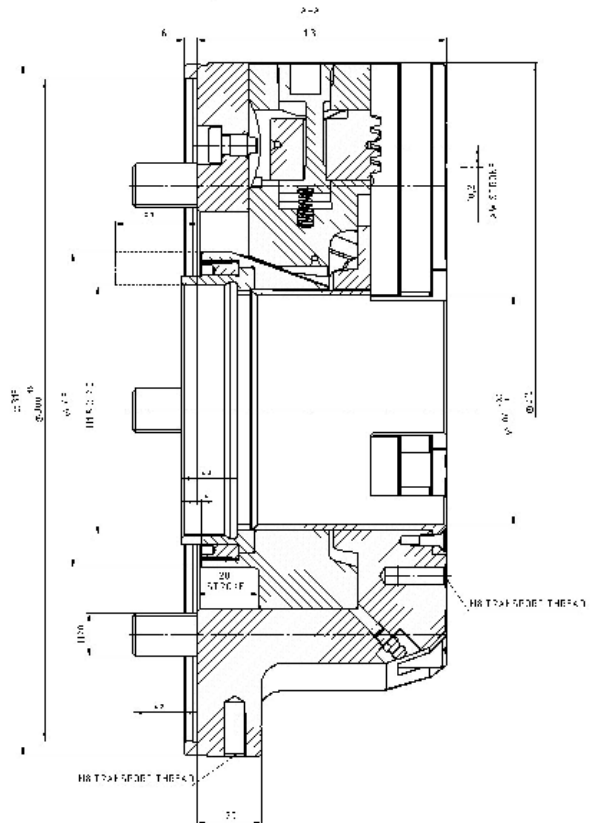
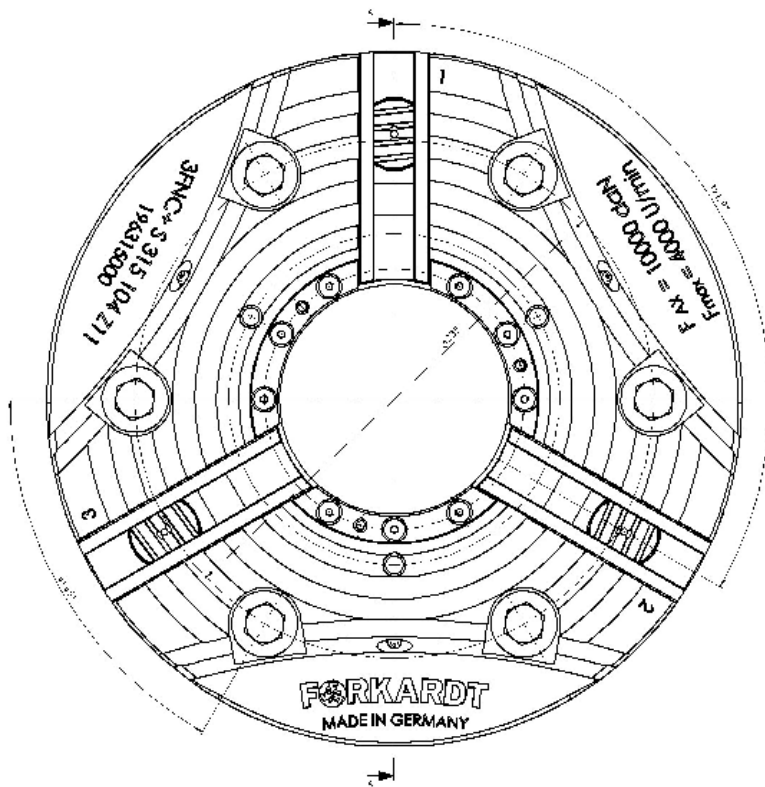

### LEISTUNGSDATEN

Max. Drehzahl	U/min	4.000
Max. Spannkraft	daN	18.500
Max. Betätigungskraft	daN	10.000
Gewicht	kg	44,4
Backenhub	mm	10,2
Verzahnung	schräg verzahnt	

# FORKARDT® | 3FNC+S 400-125

## KRAFTSPANNFUTTER MIT BACKENSCHNELLWECHSEL

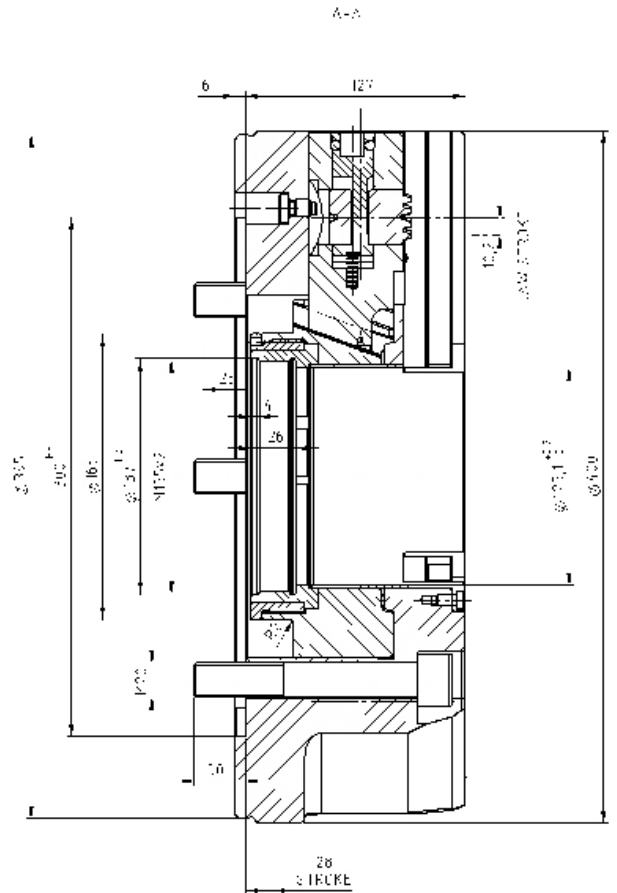
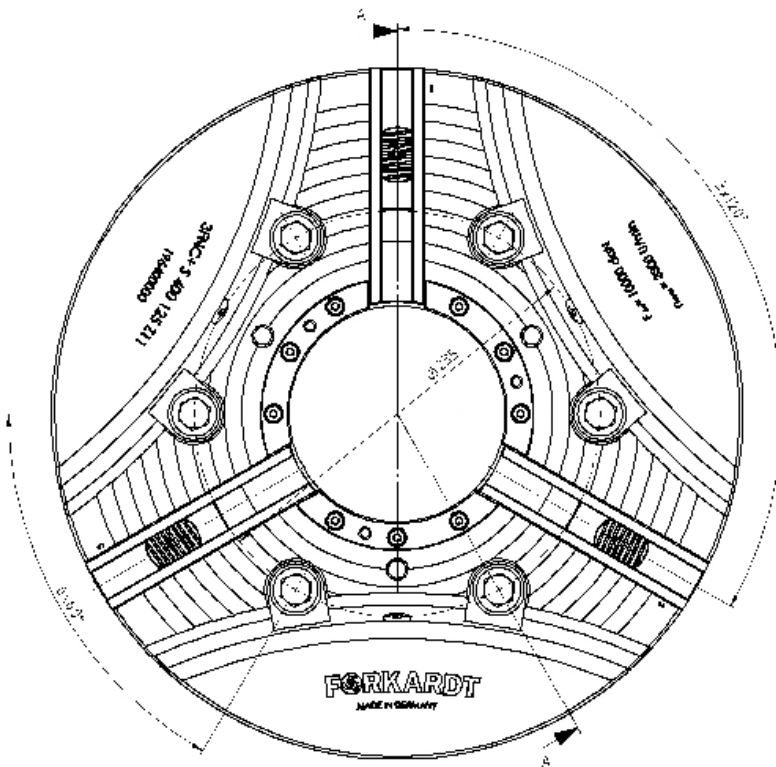

### LEISTUNGSDATEN

LEISTUNGSDATEN		
Max. Drehzahl	U/min	3.500
Max. Spannkraft	daN	24.000
Max. Betätigungskraft	daN	12.000
Gewicht	kg	72,9
Backenhub	mm	10,2
Verzahnung	schräg verzahnt	

## KRAFTSPANNFUTTER MIT BACKENSCHNELLWECHSEL

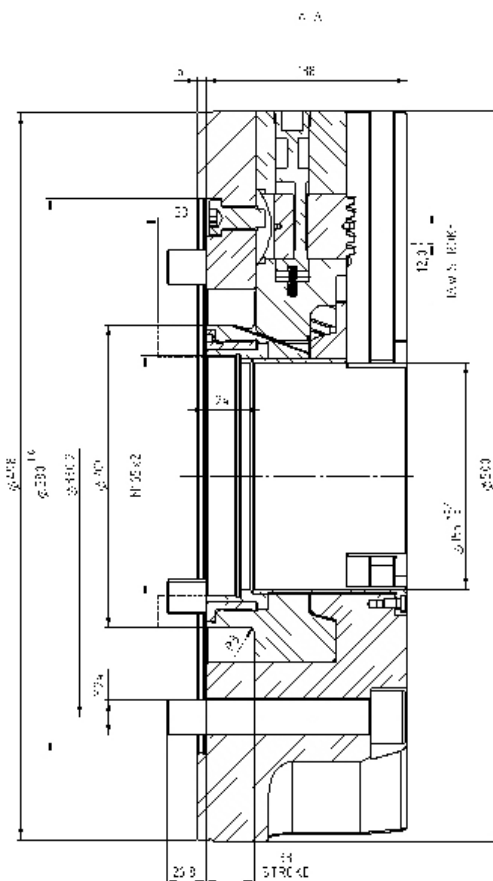
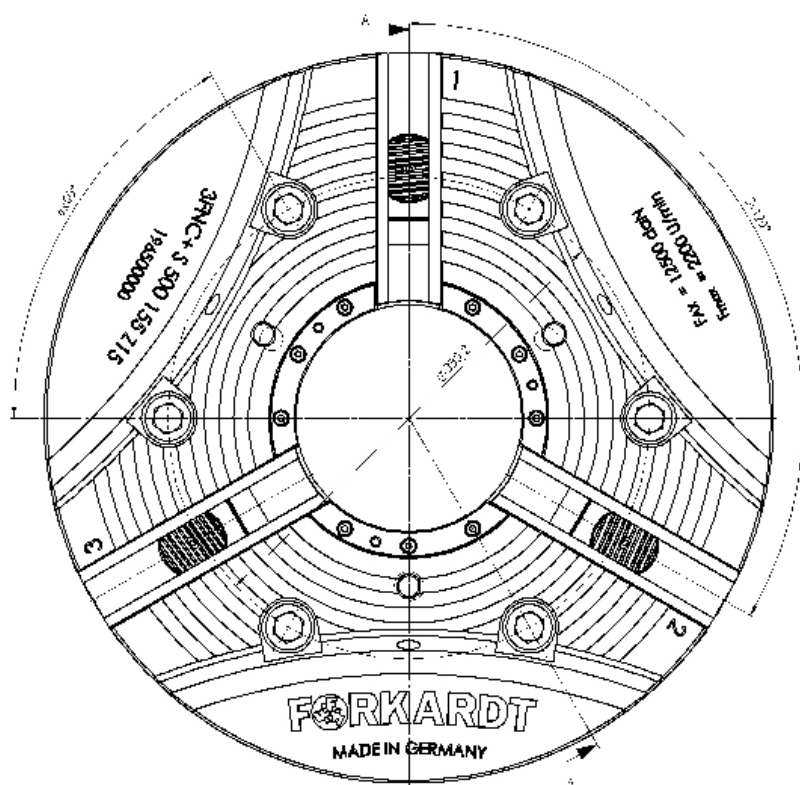

### LEISTUNGSDATEN

Max. Drehzahl	U/min	2.200
Max. Spannkraft	daN	25.000
Max. Betätigungskraft	daN	12.500
Gewicht	kg	135
Backenhub	mm	12, 0
Verzahnung	schräg verzahnt	



## ZYL. BEFESTIGUNG DIN 6350

FUTTER	OHNE GRUND- UND AUFSATZBACKEN	MIT UNGETEILTEN STUFENBACKEN (FSTB)	MIT GRUND- UND HARTEN AUFSATZBACKEN (FGB + FHB)
3FNC+S 185 Z140	DI96185000	DI96185979	DI96185978
3FNC+S 215 Z170	DI96215000	DI96215979	DI96215978
3FNC+S 260 Z220	DI96260000	DI96260979	DI96260978
3FNC+S 315 Z300	DI96315000	DI96315979	DI96315978
3FNC+S 400 Z300	DI96400000	DI96400979	DI96400978
3FNC+S 500 Z380	DI96500000	DI96500979	DI96500978
3FNC+S 630 Z380	DI96630000	DI96630979	DI96630978





## KURZKEGEL DIN 55026

Zum Aufbau auf eine Spindel nach DIN 55026 benötigen Sie zusätzlich einen Flansch mit der benötigten Kegelgröße.

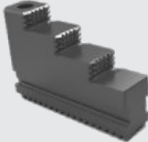
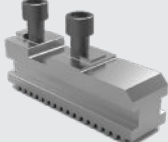

FUTTER	K5	K6	K8	K11	K15
3FNC+S 185	DI96185K05	DI96185K06	-	-	-
3FNC+S 215	-	DI96215K06	DI96215K08	-	-
3FNC+S 260	-	-	DI96260K08	-	-
3FNC+S 315	-	-	DI96315K08	DI96315K11	-
3FNC+S 400	-	-	DI96400K08	DI96400K11	-
3FNC+S 500	-	-	-	DI96500K11	DI96500K15
3FNC+S 630	-	-	-	DI96500K11	DI96500K15

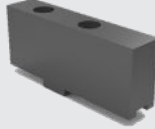
# FORKARDT® SPANNBACKEN

FUTTER	 FSTB	 FGB	 FHB	 FWB	 FMB
3FNC+S 185	FSTB 160 DI070016633	FGB 160 DI80567000	FHB 160 DI070016624	FWB 160 DI070016525	FMB 160 DI070016734
3FNC+S 215	FSTB 200 DI070021633	FGB 200 DI80577000	FHB 200 DI070021624	FWB 200 DI070021525	FMB 200 DI070021734
3FNC+S 260	FSTB 250 DI070026533	FGB 250 DI80588000	FHB 250 DI070026524	FWB 250 DI070026425	FMB 250 DI070026034
3FNC+S 315	FSTB 315 DI070033533	FGB 315 DI80596000	FHB 315 DI070033524	FWB 315 DI070033425	FMB 315 DI070033034
3FNC+S 400	FSTB 315 DI070033533	FGB 315 DI80596000	FHB 315 DI070033524	FWB 315 DI070033425	FMB 315 DI070033034
3FNC+S 500	FSTB 400 DI070038533	FGB 400 DI80609000	FHB 400 DI070038524	FWB 400 DI070038425	FMB 400 DI070038034
3FNC+S 630	FSTB 400 DI070038533	FGB 400 DI80609000	FHB 400 DI070038524	FWB 400 DI070038425	FMB 400 DI070038034



FUTTER	BACKENWECHSEL SCHLÜSSEL
3FNC+S 185	DI96215010
3FNC+S 215	DI95215010
3FNC+S 260	DI96260010
3FNC+S 315	DI96315010
3FNC+S 400	DI96315010
3FNC+S 500	DI96315010
3FNC+S 630	DI96315010

# FORKARDT® | 3FNC+G 185-52

## KRAFTSPANNFUTTER MIT BACKENSCHNELLWECHSEL

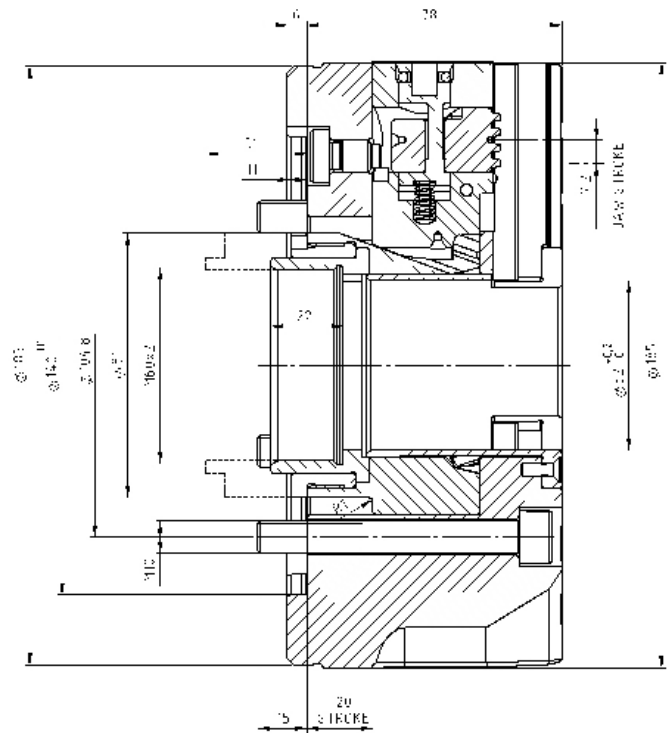
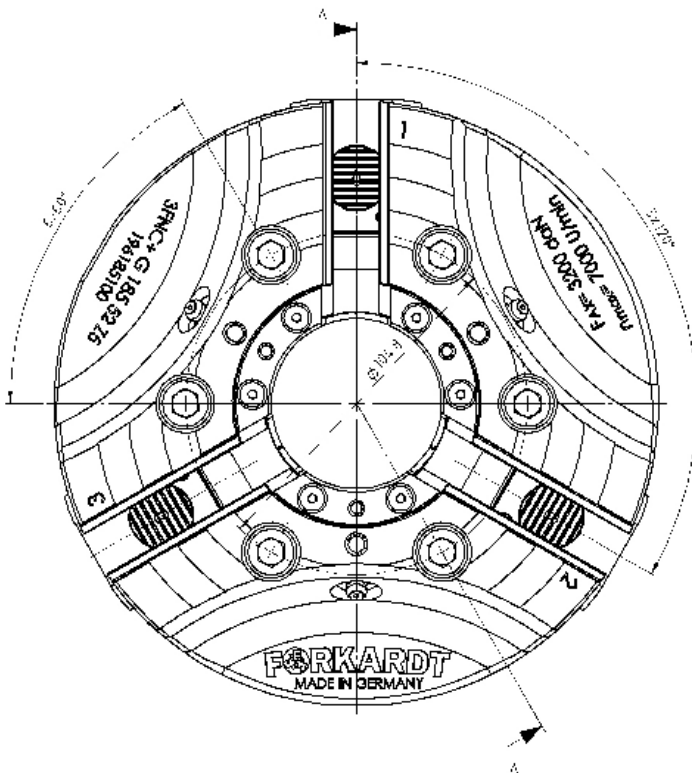

### LEISTUNGSDATEN

Max. Drehzahl	U/min	7.000
Max. Spannkraft	daN	6.000
Max. Betätigungskraft	daN	3.200
Gewicht	kg	11
Backenhub	mm	7,2
Verzahnung	gerade verzahnt	



# FORKARDT® | 3FNC+G 260-81

## KRAFTSPANNFUTTER MIT BACKENSCHNELLWECHSEL

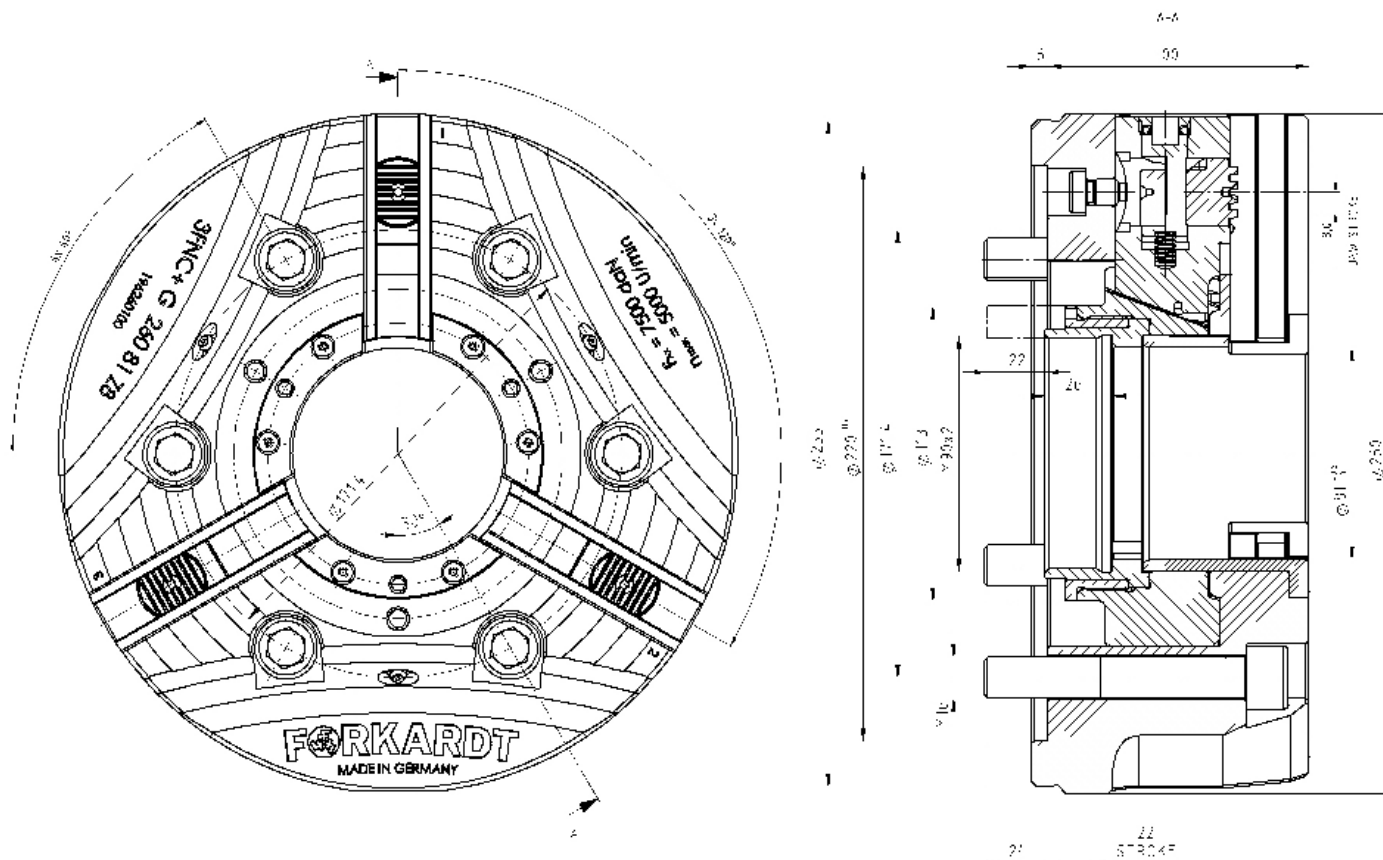

### LEISTUNGSDATEN

Max. Drehzahl	U/min	5.000
Max. Spannkraft	daN	13.500
Max. Betätigungskraft	daN	7.500
Gewicht	kg	25
Backenhub	mm	8
Verzahnung	gerade verzahnt	

# **FORKARDT®** | **3FNC+G 315-104**

## **KRAFTSPANNFUTTER MIT BACKENSCHNELLWECHSEL**

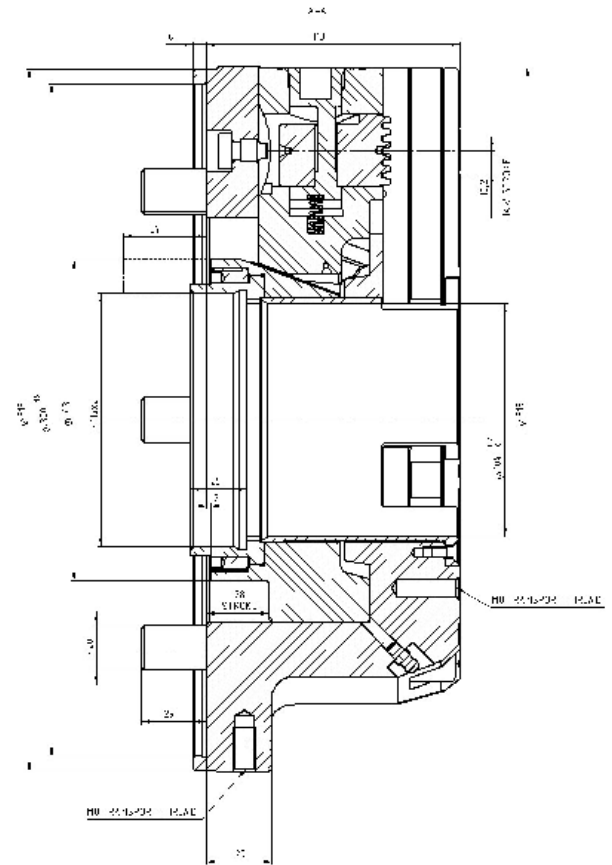
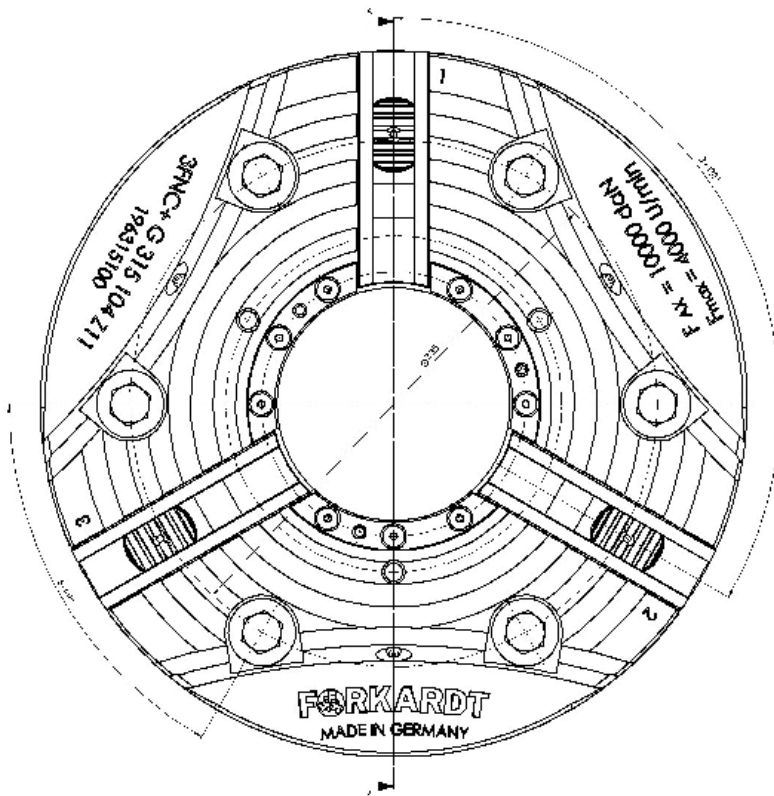

### **LEISTUNGSDATEN**

Max. Drehzahl	U/min	4.000
Max. Spannkraft	daN	18.700
Max. Betätigungskraft	daN	10.000
Gewicht	kg	49,7
Backenhub	mm	10,2
Verzahnung	gerade verzahnt	

# FORKARDT® | 3FNC+G 400-125

## KRAFTSPANNFUTTER MIT BACKENSCHNELLWECHSEL

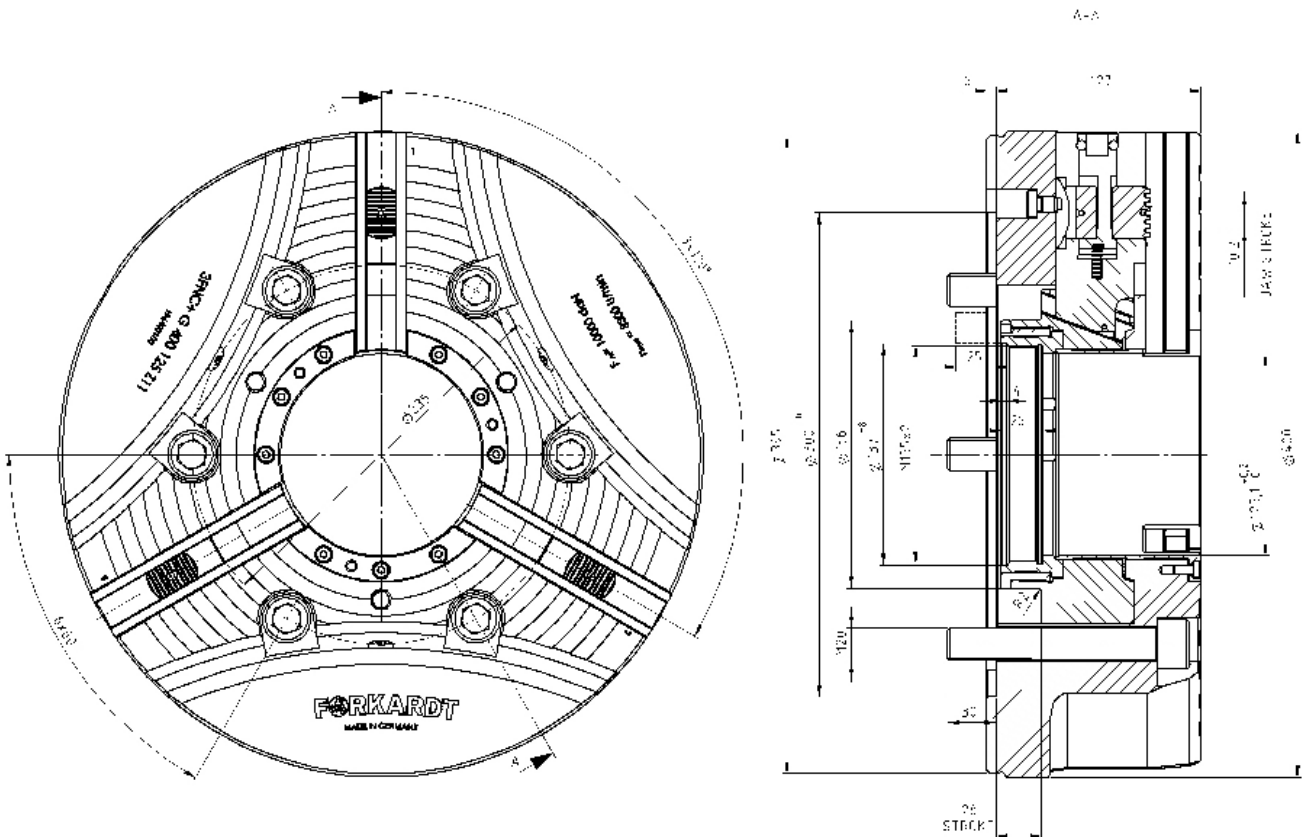

### LEISTUNGSDATEN

Max. Drehzahl	U/min	3.300
Max. Spannkraft	daN	24.000
Max. Betätigungskraft	daN	12.000
Gewicht	kg	79,7
Backenhub	mm	10,2
Verzahnung	gerade verzahnt	

# FORKARDT® | 3FNC+G 500-155

## KRAFTSPANNFUTTER MIT BACKENSCHNELLWECHSEL

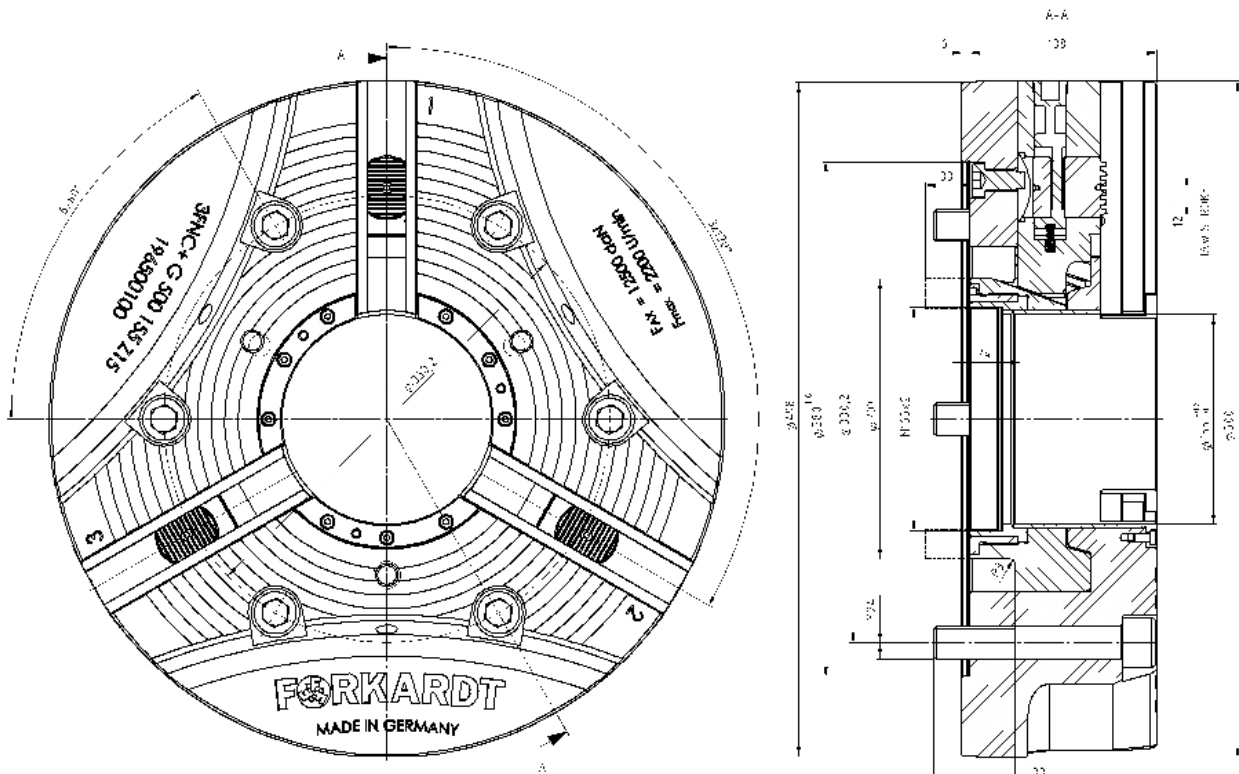

### LEISTUNGSDATEN

Max. Drehzahl	U/min	2.200
Max. Spannkraft	daN	25.000
Max. Betätigungskraft	daN	12.500
Gewicht	kg	135
Backenhub	mm	12,1
Verzahnung	gerade verzahnt	

# FORKARDT® | 3FNC+G 630-165

## KRAFTSPANNFUTTER MIT BACKENSCHNELLWECHSEL

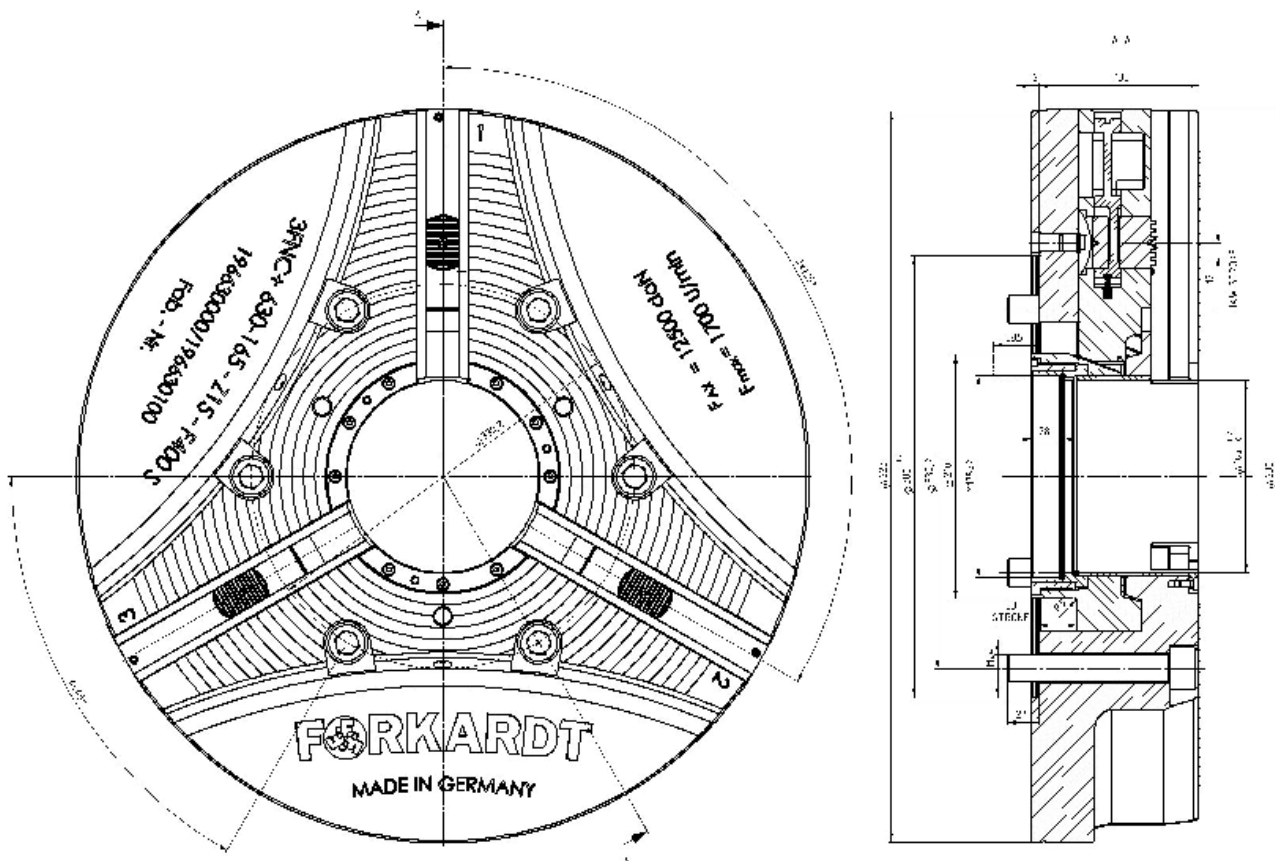

### LEISTUNGSDATEN

Max. Drehzahl	U/min	1.700
Max. Spannkraft	daN	25.000
Max. Betätigungskraft	daN	12.500
Gewicht	kg	197
Backenhub	mm	12
Verzahnung	gerade verzahnt	

## ZYL. BEFESTIGUNG DIN 6350

FUTTER	OHNE GRUND- UND AUFSATZBACKEN	MIT UNGETEILTEN STUFENBACKEN (FSTB)	MIT GRUND- UND HARTEN AUFSATZBACKEN (FGB + FHB)
3FNC+G 185 Z140	DI96185100	DI96185179	DI96185178
3FNC+G 215 Z170	DI96215100	DI96215179	DI96215178
3FNC+G 260 Z220	DI96260100	DI96260179	DI96260178
3FNC+G 315 Z300	DI96315100	DI96315179	DI96315178
3FNC+G 400 Z300	DI96400100	DI96400179	DI96400178
3FNC+G 500 Z380	DI96500100	DI96500179	DI96500178
3FNC+G 630 Z380	DI96630100	DI96630179	DI96630178





## KURZKEGEL DIN 55026

Zum Aufbau auf eine Spindel nach DIN 55026 benötigen Sie zusätzlich einen Flansch mit der benötigten Kegelgröße.

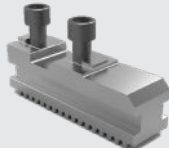

FUTTER	K5	K6	K8	K11	K15
3FNC+G 185	DI96185K05	DI96185K06	-	-	-
3FNC+G 215	-	DI96215K06	DI96215K08	-	-
3FNC+G 260	-	-	DI96260K08	-	-
3FNC+G 315	-	-	DI96315K08	DI96315K11	-
3FNC+G 400	-	-	DI96400K08	DI96400K11	-
3FNC+G 500	-	-	-	DI96500K11	DI96500K15
3FNC+G 630	-	-	-	DI96500K11	DI96500K15

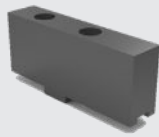
# FORKARDT® SPANNBACKEN

FUTTER	 GSTB	 GGB	 FHB	 FWB	 GMB
3FNC+G 185	GSTB 160 I DI070016432 GSTB 160 II DI070016433	GGB 160 DI80567400	FHB 160 DI070016624	FWB 160 DI070016525	GMB 160 DI070016434
3FNC+G 215	GSTB 215 DI070021433	GGB 215 DI80577400	FHB 200 DI070021624	FWB 200 DI070021525	GMB 215 DI070021434
3FNC+G 260	GSTB 260 DI070026433	GGB 260 DI80588400	FHB 250 DI070026524	FWB 250 DI070026425	GMB 260 DI070026434
3FNC+G 315	GSTB 315 DI070033433	GGB 315 DI80596400	FHB 250 DI070026524	FWB 250 DI070026425	GMB 315 DI070033434
3FNC+G 400	GSTB 400 DI070038433	GGB 400 DI80606400	FHB 315 DI070033524	FWB 315 DI070033425	GMB 400 DI070038434
3FNC+G 500	GSTB 500-630 DI070039533	GGB 500 DI80609400	FHB 400 DI070038524	FWB 400 DI070038425	GMB 500 DI070039434
3FNC+G 630	GSTB 500-630 DI070039433	GGB 630 DI80619400	FHB 400 DI070038524	FWB 400 DI070038425	GMB 630 DI070037434



FUTTER	BACKENWECHSEL SCHLÜSSEL
3FNC+G 185	DI96215010
3FNC+G 215	DI95215010
3FNC+G 260	DI96260010
3FNC+G 315	DI96315010
3FNC+G 400	DI96315010
3FNC+G 500	DI96315010
3FNC+G 630	DI96315010





# FORKARDT® SPANNTÉCHNIK WELTWEIT

Michigan, USA ○

○ Reutlingen, Germany  
○ Noisy-Le-Sec, France

○ Shanghai, China

FORKARDT®

WWW.FORKARDT.DE

Email: [vertrieb@forkardt.com](mailto:vertrieb@forkardt.com)  
Tel.: +49 7127 5812-0  
Lachenhauweg 12  
72766 Reutlingen-Mittelstadt